

## STEUERRIEMEN

### AUSBAU/EINBAU DES STEUERRIEMENS

1. Das Massekabel der Batterie abklemmen.
2. Gemäß der Reihenfolge in der Tabelle ausbauen.
3. In umgekehrter Reihenfolge einbauen.

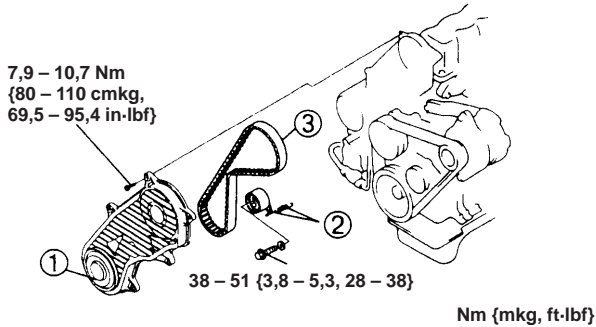

1	Steuerrahmenabdeckung + Einbauhinweis
2	Spannrolle, Spannrollenfeder
3	Steuerrahmen + Ausbauhinweis + Einbauhinweis

### Ausbauhinweis für Steuerrahmen

#### Achtung

- Den Steuerrahmen nicht gewaltsam knicken, verdrehen oder verbiegen und sicherstellen, dass kein Öl oder Fett auf den Steuerrahmen gelangt, da er sonst beschädigt oder seine Lebensdauer verkürzt wird.

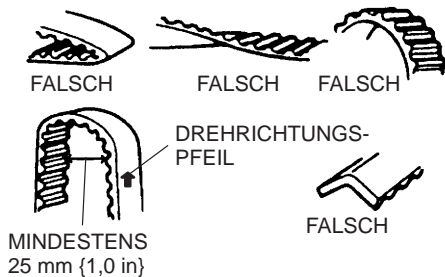

1. Die Laufrichtung des Steuerrahmen für den Wiedereinbau markieren.
2. Die Pleuellwelle im Uhrzeigersinn drehen und die Einstellmarkierungen wie in der Abbildung fluchten.

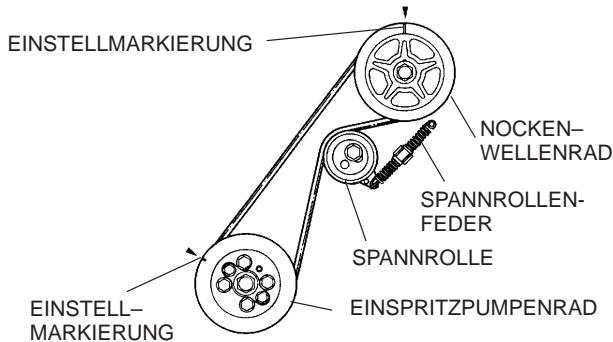

3. Spannrolle und Spannrollenfeder ausbauen.

### Einbauhinweis für Steuerrahmen

1. Die ungespannte Länge der Spannrollenfeder messen. Falls erforderlich, die Spannrollenfeder austauschen.

Ungespannte Länge  
63,0 mm {2,48 in}



2. Die Pleuellwelle im Uhrzeigersinn drehen und die Einstellmarkierungen wie in der Abbildung fluchten.

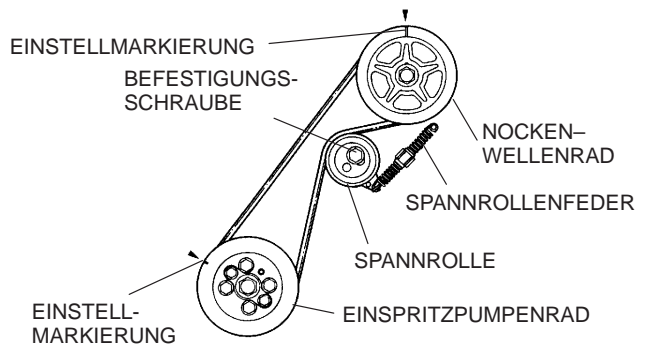

#### Achtung

- Zu starkes Straffen des Steuerrahmen kann zum Reißen des Riemen und Schäden an der Pleuellwelle führen.

3. Sicherstellen, daß die Halteschrauben und –mutter der Einspritzpumpe mit dem vorgeschriebenen Anzugsmoment festgezogen werden. Dies muß durchgeführt werden, um übermäßiges Straffen des Steuerrahmen nach dessen Einbau zu verhindern.
4. Den Steuerrahmen einbauen.
5. Die Spannrolle, die Spannrollenfeder anbringen und die Sicherungsschraube mit den Fingern festdrehen.
6. Die Pleuellwelle im Uhrzeigersinn um zwei Umdrehungen drehen um die Einstellmarkierungen miteinander auszurichten. Falls sie nicht fluchten, den Steuerrahmen abnehmen und den Einbau ab Schritt 2, **Einbauhinweis für Steuerrahmen** wiederholen.
7. Die Befestigungsschraube der Spannrolle lösen, um den Riemen zu spannen. Der Steuerrahmen darf nur durch die Federkraft gespannt werden.
8. Die Befestigungsschraube der Spannrolle festziehen. Sicherstellen, daß sich die Spannrolle nicht mit der Schraube dreht.
9. Die Pleuellwelle im Uhrzeigersinn um zwei Umdrehungen drehen und den Durchgang des Steuerrahmen wie in der Abbildung prüfen. Falls er nicht korrekt ist, den Vorgang ab **Ausbauhinweis für Steuerrahmen** wiederholen.

## Durchhang:

9,0 – 10,0 mm {0,36 – 0,39 in} bei  
98 N {10 kg, 22 lbf}

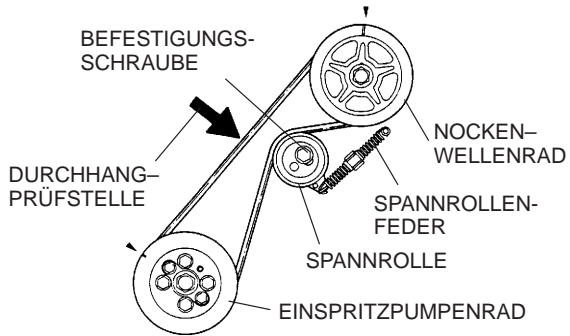

## Einbauhinweis für Riemenabdeckung

- Die Befestigungsschrauben der Riemenabdeckung in der gezeigten Reihenfolge festziehen.

